



50. Internationaler Berner Damen-Cup

11. – 14. Januar 2018
Curling Bern

www.curlingbern.ch/ibdc

www.youtube.com/user/curlingchampionstour

www.youtube.com/user/WorldCurlingTV

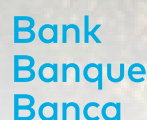



Zündende Farben

Ihr Produkt wird mit unseren Farben zum einzigartigen Blickfang.

druckerei**ruch**ag



Druckerei Ruch AG

Worblentalstrasse 28 3063 Ittigen

Tel. 031 921 11 16

mail@ruchdruck.ch www.ruchdruck.ch



Wie eine Feder so fein,
sollte das Leben sein!
Doch wie schwer ist es zuweilen,
drum lass uns heut
nach Bern zu Tallarini eilen,
für ein paar Stunden vergessen,
und tüchtig trinken und essen!

RISTORANTE
DOLCEVITA
OSTERIA DEI GOLOSI

Scheibenstrasse 25
3014 Bern
Telefon 031 331 55 15
www.la-dolcevita.ch
info@la-dolce-vita.ch

Sonntag geöffnet!



**Liebe Sportlerinnen
Liebe Betreuerinnen und Betreuer
Sehr geehrte Gäste aus nah und fern**



**Dear sportswomen,
Dear coaches
Honoured guests from near and far**

Herzlich willkommen zum 50. Internationalen Berner Damen Cup. Es freut mich sehr, dass sich die besten Damen-Curling-Teams aus der ganzen Welt und unserem Land in der Bundesstadt zum sportlichen Wettkampf treffen. Ich bin überzeugt, dass – knapp einen Monat vor den Olympischen Winterspielen in Südkorea – alle Teilnehmerinnen mit einer grossen Motivation nach Bern gereist sind.

Ich wünsche allen Teams viel Glück, den erhofften Erfolg und ein begeisterndes Sportfest. Geniessen Sie neben den Wettkämpfen auch das freundschaftliche Beisammensein.

In der Schweiz wird der Curlingsport auch vom Bund unterstützt. Im Jahr 2016 wurden zum Beispiel rund 90 Jugend + Sport-Kurse und -Lager durchgeführt, an denen 300 Mädchen und 400 Knaben teilgenommen haben. Auch Swiss Curling erhält im Rahmen der Jugend + Sport-Nachwuchsförderung finanzielle Unterstützung. Jugend + Sport ist das grösste Sportförderprogramm für Kinder und Jugendliche im Alter von 5 bis 20 Jahren und dank dieser Unterstützung finden immer wieder talentierte Nachwuchssportlerinnen und -Sportler den Weg an die Spitze.

50 Jahre „Internationaler Berner Damen Cup“! Ich möchte allen, die sich in der Vergangenheit für das Turnier eingesetzt haben, herzlich zum Jubiläum gratulieren. Sie dürfen zu Recht stolz sein! Die Durchführung eines internationalen Anlasses ist immer mit viel Arbeit, Herzblut und Goodwill verbunden. Dem Organisationskomitee und allen freiwilligen Helferinnen und Helfern gelten meine Anerkennung und mein Dank für das grossartige, unbezahlbare Engagement zugunsten des Curlingsports in unserem Land.

Möge das Jubiläumsturnier allen Anwesenden viele spannende Begegnungen auf und neben dem Eis schenken und unvergesslich bleiben.
Bonne chance!

Bundesrat Guy Parmelin, Chef des Eidg. Departements für Verteidigung, Bevölkerungsschutz und Sport VBS

Welcome to the 50th International Bernese Ladies Cup. I am very pleased that the best ladies curling teams from all over the world and our country have gathered in the federal capital to compete against each other. With only one month left until the Olympic Winter Games in South Korea, I am convinced that all participants have travelled to Berne highly motivated.

I wish all teams good luck, the success you are hoping for and a thrilling sports festival. Enjoy not only the competition, but also the amicable get-together.

In Switzerland, curling is supported inter alia by the Swiss Confederation. For example, in 2016 over 90 «Youth + Sports» courses and camps were organised, in which more than 300 girls and 400 boys participated. Through the Youth + Sports junior programme, Swiss Curling too receives financial support. Youth + Sport is the biggest sports development programme for kids and adolescents aged between 5 and 20 years. It is thanks to this support that time and again, talented young athletes find their way to the top.

50 years of «International Bernese Ladies Cup»! I would like to congratulate everyone who dedicated themselves over the years on this anniversary. You have every right to be proud! The conduct of an international event always requires many hours of work, lots of passion and plenty of goodwill. I pay tribute and thank the organising committee and all the volunteers for their marvellous and invaluable commitment in support of curling in our country.

May the anniversary tournament gift all attendants with many exciting encounters on and off the ice and remain unforgettable. Bonne Chance!

*Guy Parmelin
Federal Councillor*

VOLKSHAUS 1914

RESTAURANT | BAR



BEST WESTERN
HOTELBERN
SEMINAR | VOLKSHAUS 1914 | BANKETT | CATERING



Übernachten, Tagen, Essen und Trinken im Berner Hauptstadthotel

Das BEST WESTERN Hotel Bern befindet sich im Herzen von Bern, nur 5 Gehminuten vom Bahnhof und 150 Meter vom Parkhaus «Metro» entfernt. Bekannte Sehenswürdigkeiten wie das Berner Münster oder der «Zytglogge Turm» befinden sich in unmittelbarer Nähe. Das BEST WESTERN Hotel Bern verfügt über 99 praktische Hotelzimmer sowie eine 800m² Seminaretage mit 8 hellen und modern eingerichteten Tagungsräumen, sowie das Restaurant VOLKSHAUS 1914 mit seinen traditionellen Gerichten und Bar.



Best Western Hotel Bern | Zeughausgasse 9 | 3011 Bern
Tel: +41 (0) 31 329 22 22 | reception@hotelbern.ch | www.hotel-bern.ch

Willkommen in Bern / Welcome to Berne

Willkommen in Bern

Herzlich willkommen zum 50. Berner Damen Cup! Wir freuen uns sehr zusammen mit euch unser grosses Jubiläum mit vielen Überraschungen feiern zu dürfen. Wir wünschen allen Teams und Zuschauern vier unvergessliche Tage hier bei uns in Bern!

Als vor 50 Jahren einige Damen vom Curlingclub Bern Damen ein Frauenturnier «ins Leben riefen», ahnte wohl niemand, dass sich daraus ein weltweit anerkanntes und beliebtes Top Turnier entwickeln würde. Nach dem das Turnier in den Anfangsjahren nur mit Teams aus der Schweiz besetzt war, kamen ab den Achtzigerjahren auch Teams aus dem Ausland nach Bern. Heidi Schlapbach, frühere Schweizer Nationaltrainerin, knüpfte erste Kontakte mit internationalen Teams in Lahr, dem damaligen Flugstützpunkt der Kanadier. Ab diesem Zeitpunkt fanden bis heute die Weltbesten Damenteams ihren Weg nach Bern. Sämtliche Olympiasiegerinnen und etliche Welt- und Europameisterinnen geniessen jedes Jahr die tolle Atmosphäre und die top Eisverhältnisse. Unser Event hat sich längst im internationalen Turnierkalender etabliert und das Datum der Austragung im Januar wird von den Spielerinnen bereits im Voraus vorgemerkt.

Auch in diesem Jahr können wir Teams aus 13 Ländern willkommen heissen. Zum engeren Favoritenkreis auf den 50. Turniersieg gehören sicher das Team aus Schottland, Eve Muirhead, die beiden Russischen Teams mit Anna Sidorova und Victoria Moiseeva, das Team aus China, Bingyu Wang, und natürlich unsere beiden Schweizer Teams, die letztjährigen Siegerinnen von Baden Regio, Alina Pätz und aus Flims, Binia Feltscher. Dazu gesellen sich weitere Top Teams aus Dänemark, Deutschland, Finnland, Italien, Japan, Schweden, Tschechien aus Ungarn (das erste Mal), und der USA. Wie immer dürfen sich auch einige Juniorinnenteams aus der Schweiz gegen die „Grossen“ messen. Einige der teilnehmenden Teams werden wir in ca. 1 Monat an den Olympischen Spielen in Korea spielen sehen. Wir wünschen allen Teams «guet Schtei».

So einen Event ohne Sponsoren durchzuführen wäre nicht möglich. Wir sind unseren langjährigen und treuen Partnern, der Bank Cler (ehemals Bank Coop) mit Peter Hofer sehr dankbar für ihr Engagement. Die Curlinghalle Bern unterstützt uns mit einem namhaften Betrag, wofür wir herzlich danken. Auch die gute Zusammenarbeit und Hilfsbereitschaft von allen schätzen wir sehr. Der BSC Young Boys stellt uns für den Transport wiederum 2 Busse zur Verfügung. Merci viumau! Dem Hotel Bern danken wir ebenfalls herzlich. Die Zusammenarbeit mit ihnen macht Freude und sie versuchen alles um die vielen Wünsche zu berücksichtigen. Danken tun wir auch dem Sport- und Lotteriefonds, allen Donatoren für die herrlichen «give-aways», allen Inserenten oder Barspendern und nicht zuletzt auch allen unseren ehrenamtlichen Fahrern, Helfern und Bäckerinnen. Zum letzten Mal mit dabei sind Erika und Christian Schumacher der Vinantik AG mit dem sponsern des Apéroweines. Wir danken euch beiden ganz herzlich für die wertvolle und langjährige Unterstützung und die gute Kameradschaft! „Meinem“ gesamten OK gehört hier auch ein riesiges Dankeschön. Ihr steckt alle viel „Herzblut“ in diesen Event. Merci viumau!

Nun wünsche ich allen Curling Interessierten spannende Spiele und einen angenehmen Aufenthalt hier in Bern.



Welcome to Berne

It is with great pleasure that we welcome you to the fiftieth International Bernese Ladies Cup! We have prepared many surprises and are very much looking forward to celebrating our big anniversary with you all. We wish all teams and spectators four memorable days in Berne!

50 years ago, a couple of ladies from Bernese Ladies Curling Club initiated a ladies only tournament in Berne. At that time, nobody had even the faintest idea that this would one day become a world re-nowned and very popular elite curling

tournament. In the early years, only Swiss teams participated in the tournament. Later on, during the eighties, the first foreign teams started to attend. Former Swiss national coach Heidi Schlapbach established the first contacts with international teams at the curling rink of the Canadian Air Base in Lahr. From then on until today, the very best ladies teams have always found their way to Berne. All Olympic Champions and countless World- and European Champions have enjoyed the great atmosphere and the top ice conditions every year. Our tournament has been an established fixture on the international curling calendar for many years and players take note of our event date well in advance.

This year, we once again welcome teams from 13 countries. Amongst the top contenders for the 50th title at the Bernese Ladies Cup are the teams from Scotland, Eve Muirhead, the two Russian teams of Anna Sidorova and Victoria Moiseeva, the Chinese team, Bingyu Wang, and of course our two Swiss teams, last year's winner Baden Regio, Alina Pätz, and from Flims, Binia Feltscher. They are joined by top teams from the Czech Republic, Denmark, Germany, Finland, Italy, Japan, Sweden, Hungary (first time contenders) and the United States. As always, the best junior girls' teams are allowed to measure themselves against the «grown-ups». Some of the teams will head to Korea next, where we will see them competing in the Olympics in about a month's time.

The conduct of such an event would be impossible without the support of sponsors. We are very grateful to our long-standing partner Mr. Stefan Hofer of Bank Cler (formerly Bank Coop) for their continuous commitment. The curling rink in Berne is supporting us with a considerable sum for which we are much obliged. We also very much appreciate the good collaboration and their readiness to help any time. BSC Young Boys soccer club again provides us with two vans for transportation purposes. Thanks a lot! We also extend a big thank you to the Hotel Bern. The collaboration is always a pleasure and they try everything to accommodate the many requests. A hearty thank you also goes out to the sports- and lottery fund, all donators for their amazing «give-aways», all advertisers and donors and last but not least, all our volunteer drivers, helping hands and bakers. For the last time, Erika and Christian Schumacher of Vinantik AG will sponsor the wine at our reception. We thank you two very much for the ever appreciated and long-standing support and the good camaraderie! Lastly, a huge thank you also belongs to my entire organising committee. They put a lot of blood, sweat and tears into this event. Merci viumau!

Now I wish everyone interested in curling exciting games and a pleasant stay here in Berne.



v.l.n.r. hinten: Rolf Aegerter, Events • Marianne Zürcher, Transport • Beatrice Nuspliger, Committee Member • Anita Jäggi, President / Teamcontact • Sandra Bracher, Program / Media • Isabelle von Niederhäusern, Vice-president / Teamcarer • Paddy Käser, Sponsoring / Marketing • Beatrice Nicaise, Finances
 v.l.n.r. unten: Isabel Kurt, Secretary • Marlis Kurt Advertisement / Vice-president • Stefan Signer, Game schedule / Webmaster • Andreas Rufer, Game master

SHOT SHOP

brands

10 % auf Einkäufe im
Langenthaler Shop
und attraktive
Online-Shop Preise

Der Ausrüster für Bewährtes und Trendiges im Curlingsport.
 Einer für Alles, umfassendes Sortiment, grosse Auswahl.
 Partnershops in Ihrer Nähe: siehe www.shotshop.ch/Partnershops.

SHOT SHOP AG
 Top Curling Supplies
 Käsestrasse 1
 CH - 4900 Langenthal

Tel +41 62 922 99 27
 Fax +41 62 923 81 46
 Mail info@shotshop.ch
www.shotshop.ch

Curlingshop:
 Käsestrasse 1
 CH - 4900 Langenthal
 Anruf genügt, wir sind für Sie da!

Tournament Schedule



Thursday, January 11th 2018

Donnerstag, 11. Januar 2018

1st draw 3.00 pm.

Sheet 1	CHN (Jiang)	- SUI (Stritt)
Sheet 2	JPN (Matsumura)	- FIN (Kauste)
Sheet 3	SUI (Hauser)	- SCO (Muirhead)
Sheet 4	SCO (Jackson)	- SUI (Pätz)
Sheet 5	RUS (Moiseeva)	- SUI (Witschonke)
Sheet 6	CZE (Kubeskova)	- ITA (Gaspari)
Sheet 7	GER (Jentsch)	- SWE (Norberg)
Sheet 8	USA (Christensen)	- HUN (Palancsa)

1st draw 5.30 pm.

Sheet 1	USA (Sinclair)	- SUI (Keiser)
Sheet 2	SCO (Fleming)	- CHN (Wang)
Sheet 3	SUI (Tanner)	- SWE (Wråna)
Sheet 4	SUI (Schlachter)	- RUS (Sidorova)
Sheet 5	SUI (Feltscher)	- FIN (Hansen)
Sheet 6	GER (Schöpp)	- SUI (Widmer)
Sheet 7	SUI (Stern)	- SCO (Hamilton)
Sheet 8	SUI (Hegner)	- DEN (Jensen)

2nd draw 8.00 pm. All teams who played today at 3.00 pm.

5.30/6.00 pm. Spaghetti dinner at the Hotel Bern for teams who stay in the hotel and play at 3.00 pm.

8.30 pm. Spaghetti dinner at the Hotel Bern for teams who stay in the hotel and play at 5.30 pm.

Friday, January 12th 2018

Freitag, 12. Januar 2018

Draws at: 8.00 am. / 10.30 am. / 1.00 pm. / 4.30 pm. / 8.00 pm.

2.00 – 5.00 pm. Free self-made cake for all teams at the CBA on the 1st floor, as long as it lasts.

6.00 – 9.00 pm. Dinner for all teams, for 5 people, is offered at the CBA on the 1st floor. Additional person costs CHF 30.–. Tickets can be purchased in the tournament office.

Saturday, January 13th 2018

Samstag, 13. Januar 2018

Draws at: 8.00 am. / 10.30 am. / 1.00 pm. / 4.00 pm.

1.30 – 4.00 pm. Free self-made cake for all teams at the CBA on the 1st floor, as long as it lasts.

6.00 pm. – open end Special program to celebrate the 50th anniversary! Details are on the flyer and more information you will get at the office.

Dinner and surprises for all teams are offered, **for 5 people**. Additional tickets cost CHF 40.– per person and can be purchased in the tournament office.

Sunday, January 14th 2018

Sonntag, 14. Januar 2018

08.00 am. Quarter finals

11.15 am. Semi-finals

02.30 pm. Finals

IBDC 2019: January 10th – 13th

Sponsoren & Donatoren

Herzlichen Dank an unsere Sponsoren und Donatoren und allen CurlerInnen vom CC Bern-Capitals für die Unterstützung des Damen Spitzen-Curling-Events



Bank
Banque
Banca

CLER

SWISSLOS

Sportfonds
Kanton Bern

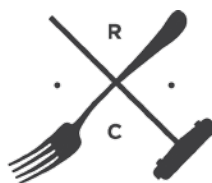

RESTAURANT & BAR
CALEDONIA

EIN BETRIEB DER SPORTGASTRO AG

SPORT
GASTRO



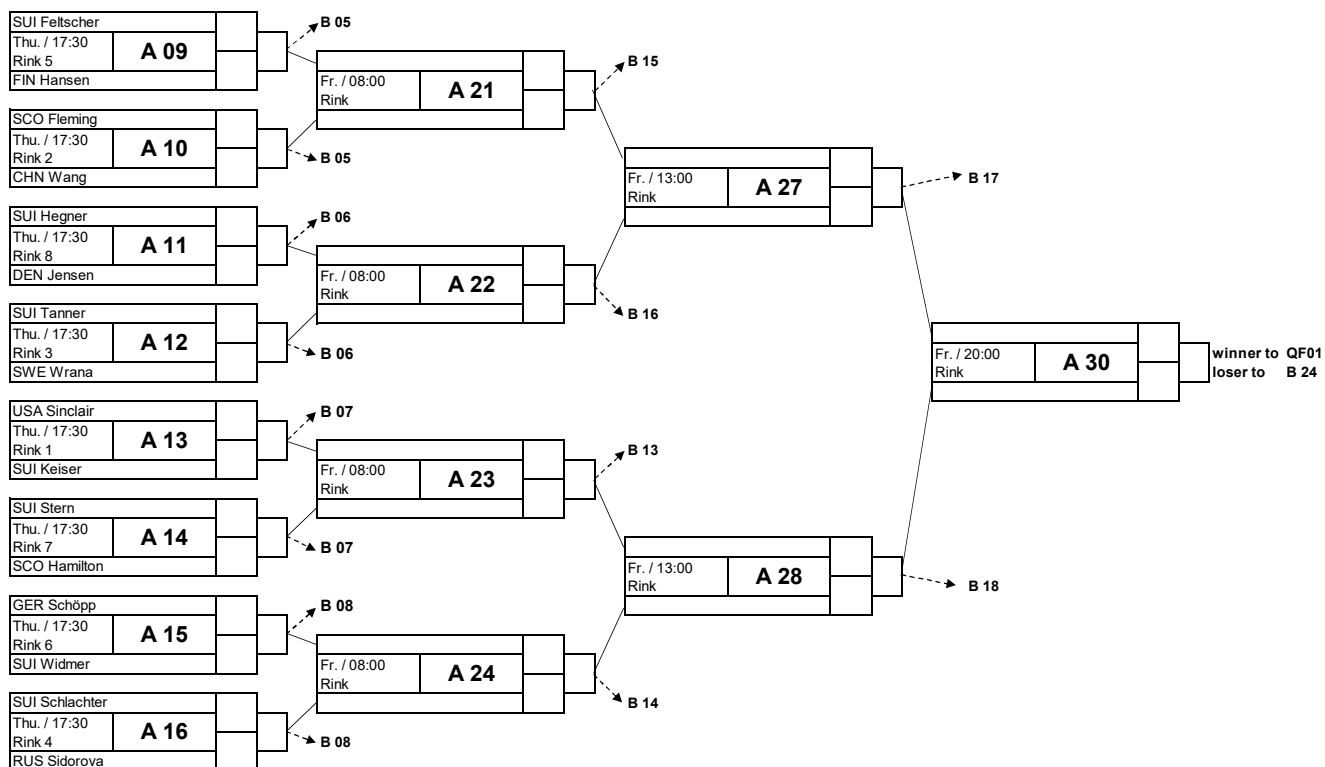
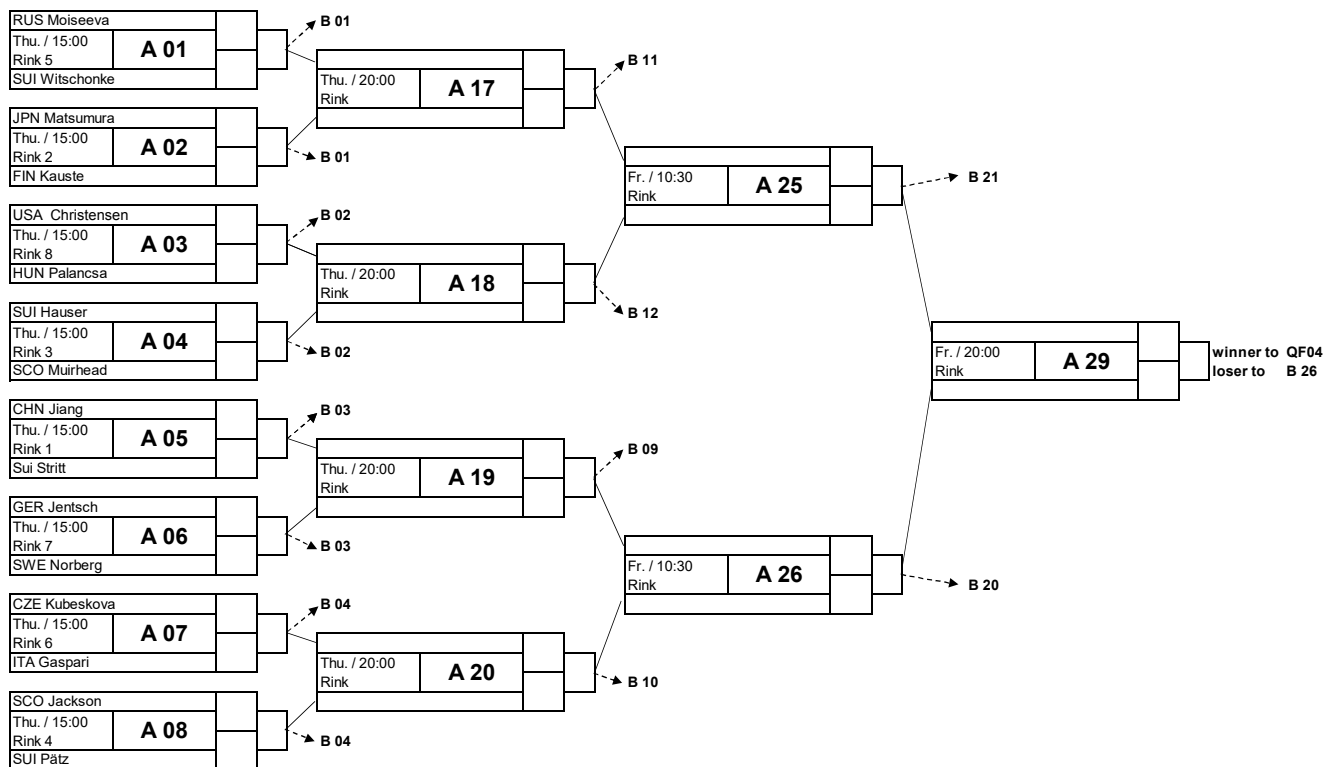

Freitag bis Sonntag live auf www.youtube.com/user/curlingchampionstour und www.youtube.com/user/WorldCurlingTV
 On Friday to Sunday the games will be streamed live online on www.youtube.com/user/curlingchampionstour and www.youtube.com/user/WorldCurlingTV

Rinkzuteilungen können, wenn notwendig, geändert werden / sheets may be changed if necessary

Unsere Hallensponsoren



Immer da, wo Zahlen sind.

**Die Raiffeisen-Kreditkarte
auch bei kleineren Einkäufen.**

Bezahlen Sie selbst kleinste Beträge schnell, sicher und bequem.
Bis 40.– sogar kontaktlos ohne Pin-Eingabe.
raiffeisen.ch/meinekreditkarte

Raiffeisenbank Grauholz Urtenen-Schönbühl
Geschäftsstellen in Fraubrunnen, Schüpfen, Uetligen und Zollikofen

RAIFFEISEN



www.eggerbier.ch *Seit 1863* +41 31 838 14 14

Egger Bier
Brewery
AG

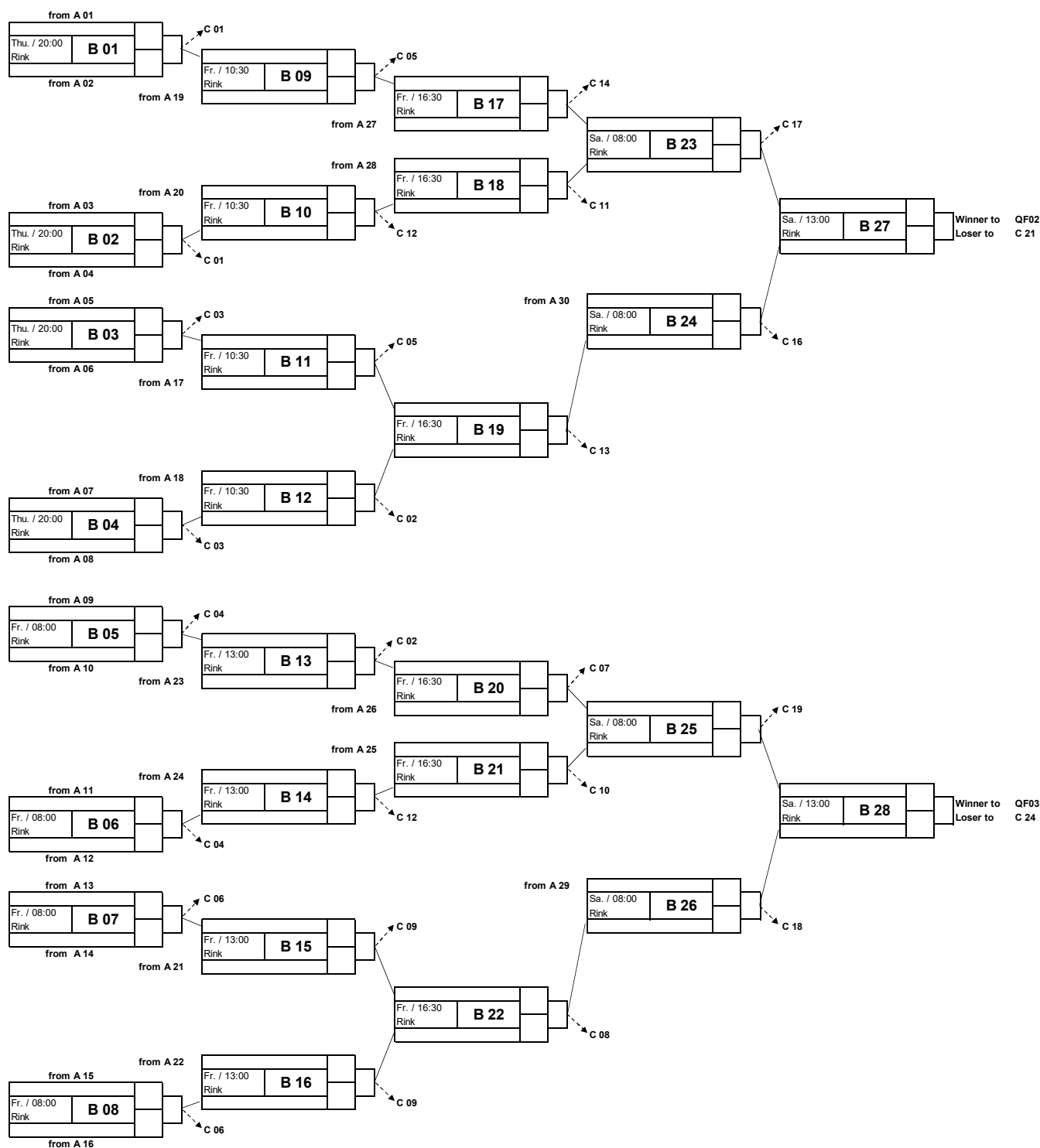

Freitag bis Sonntag live auf www.youtube.com/user/curlingchampionstour und www.youtube.com/user/WorldCurlingTV
 On Friday to Sunday the games will be streamed live online on www.youtube.com/user/curlingchampionstour and www.youtube.com/user/WorldCurlingTV

Rinkzuteilungen können, wenn notwendig, geändert werden / sheets may be changed if necessary



Werter Unternehmens-Skip

Wir helfen mit unserem fachlichen Know-how gerne, dass Ihnen auch auf dem Markt Mal für Mal das Recht des letzten Steines zusteht.

Page it up!

page-up.ch
daniel page kommunikation

page-up.ch daniel page kommunikation
PR | Werbung | Medienarbeit
Mingerstrasse 16 | Postfach 541 | 3000 Bern 22
Tel. 031 330 80 30 | Fax 031 330 80 39
E-Mail: info@page-up.ch

VinAntik
GmbH

Ihr Spezialist für alle Weinfragen

Christian + Erika Schumacher
Pappelweg 83, Postfach 78
3613 Steffisburg
Tel . P 033 437 57 59, G 079 436 55 27
E-Mail: schumic@gmx.ch

**Stein auf
Stein**

Seit 1912 erstellen wir nicht nur prominente Bauten, sondern führen auch kleine Objekte, Reparaturen und Spezialarbeiten aus.

Wirz AG Bauunternehmung
Freiburgstrasse 359
3018 Bern
Telefon 031 990 77 77
info@wirzag.ch
www.wirzag.ch

wirz

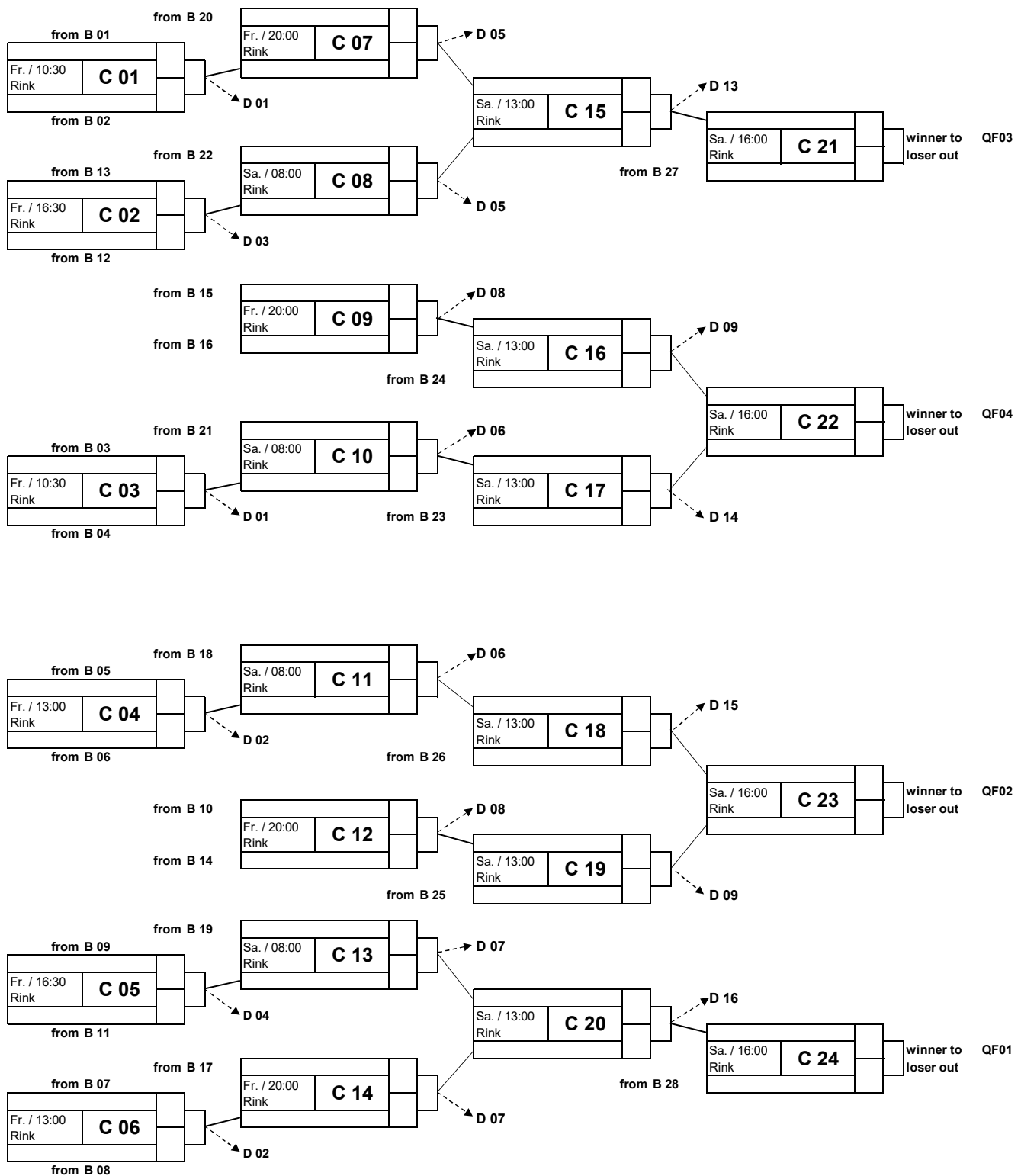

Freitag bis Sonntag live auf www.youtube.com/user/curlingchampionstour und www.youtube.com/user/WorldCurlingTV
 On Friday to Sunday the games will be streamed live online on www.youtube.com/user/curlingchampionstour and www.youtube.com/user/WorldCurlingTV

Rinkzuteilungen können, wenn notwendig, geändert werden / sheets may be changed if necessary



Bella Vita

ristorante pizzeria

Restaurant | Bankettsaal | Terrasse | Holzofen

Öffnungszeiten

Montag bis Freitag 8.30 – 23.30 Uhr

Samstag 17.00 – 24.00 Uhr

Für Anlässe am Sonntage geöffnet

**Bolligenstrasse 52 | 3006 Bern | Fon 031-332 08 08 | Fas 031 332 10 08
info@ristorantebellavita.ch | www.ristorantebellavita.ch**



BUCHERER
1888

MARKTGASSE 2 – BERN
BUCHERER.COM

EINZIGARTIG WIE IHRE EMOTIONEN
UHREN SCHMUCK JUWELEN

Consolation-Cup

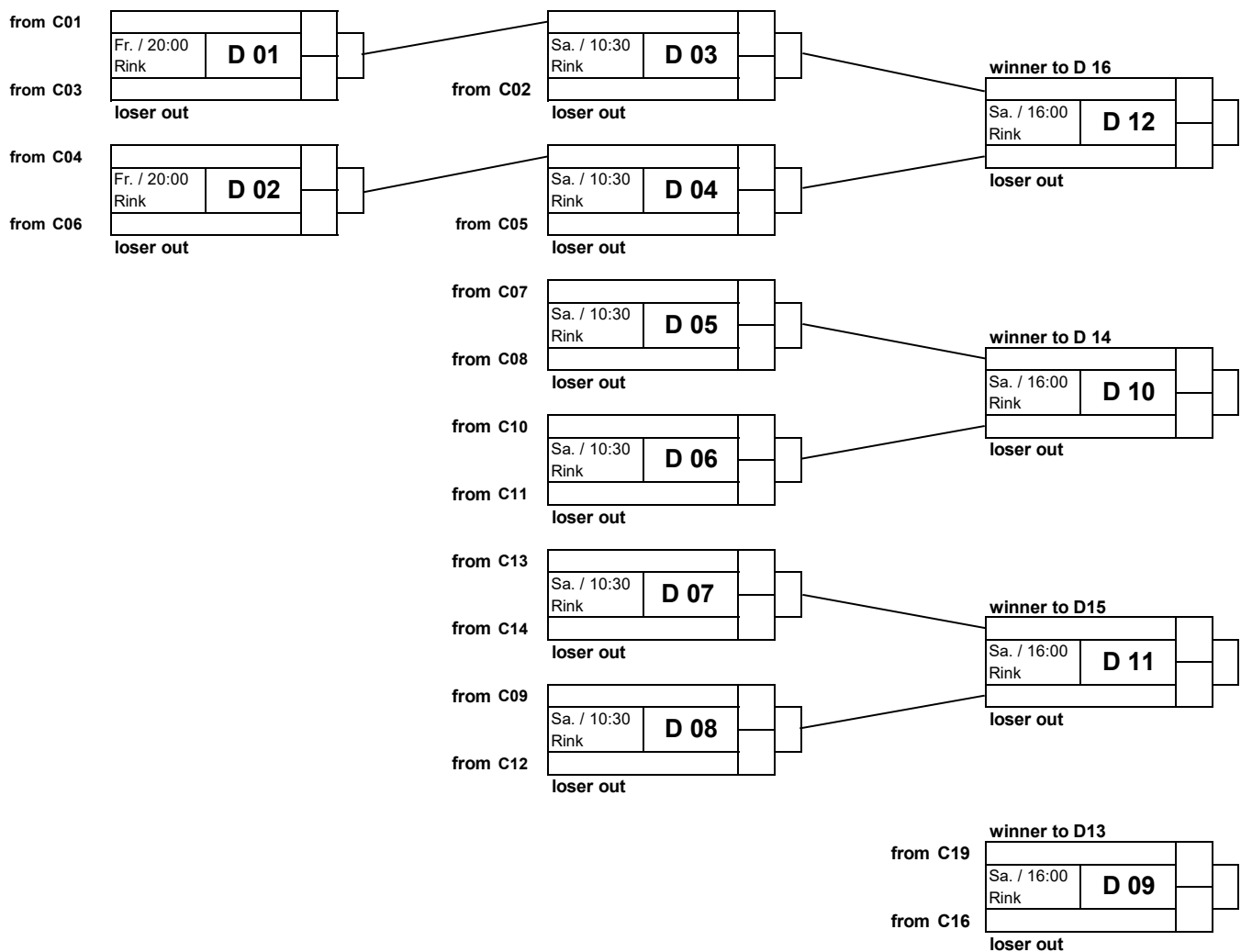

Rinkzuteilungen können, wenn notwendig, geändert werden / sheets may be changed if necessary

STARK IM STROM

A.STEIGER ELEKTRO AG

Brunneggshalde 69
 3000 Bern 8
 Tel. Bern 031 311 13 11
 Tel. Ostermundigen 031 934 30 60
 Fax 031 311 35 00
 a.steiger@bluewin.ch

Wichtige Telefonnummern/ Important Phone numbers

Turnierbüro Curlinghalle	Tel. +41 (0)31 332 06 26
Sportcastro AG, Rest. Caledonia	Tel. +41 (0)31 331 99 40
Hotel Bern	Tel. +41 (0)31 329 22 22
	E-Mail hotelbern@hotelbern.ch
Turnieradresse	E-Mail jaeggi.anita@bluewin.ch
	Internet www.curlingbern.ch/ibdc

Restaurant Caledonia

Friday / Saturday: 7.00 am. – 11.30 pm. / **Sunday:** 7.00 am. – 7.00 pm.
 Between 2.00 pm. to 5.00 pm. a small offer on food is available.

www.lieferwagenmiete.ch
Kastenwagen•Transporter-
miete•Kipper•Kühlhausbauten
Nutzfahrzeuge•Transporter
Mietfahrzeuge•Kühlkoffer
Anhänger•Spezialfahrzeuge
Kühlanhänger•Konvekt
Kühler•Pharmafahrzeuge
Kühlfahrzeuge•Temperatur-
geführte Transporte•Liefer-
wagen•GDP-Qualifizierungen
HACCP-Norm•Kühlanlagen
Leichtbaukoffer•Fahrzeug-
handel•Hygieneausbauten
Mietanhänger•Kastenwagen-
ausbauten•schweizerservice
occasionsen•www.perrenrent.ch

PERREN
RENT GMBH

Bernstrasse 302B
CH-3627 Heimberg
T 033 535 98 56
M 078 612 57 93

www.perrenrent.ch
m.perren@perrenrent.ch



Ingenieurbüro für:
-Haustechnik
-Fachkoordination
-Energiesanierung

Kasernenstrasse 17
3600 Thun
Tel. 033 225'25'45
Fax. 033 225'25'46

Wir wünschen Ihnen gute Kameradschaft und "guet Stei"

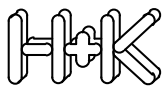

PLANUNGS AG
HEIZUNG LUEFTUNG SANITAER

Finals

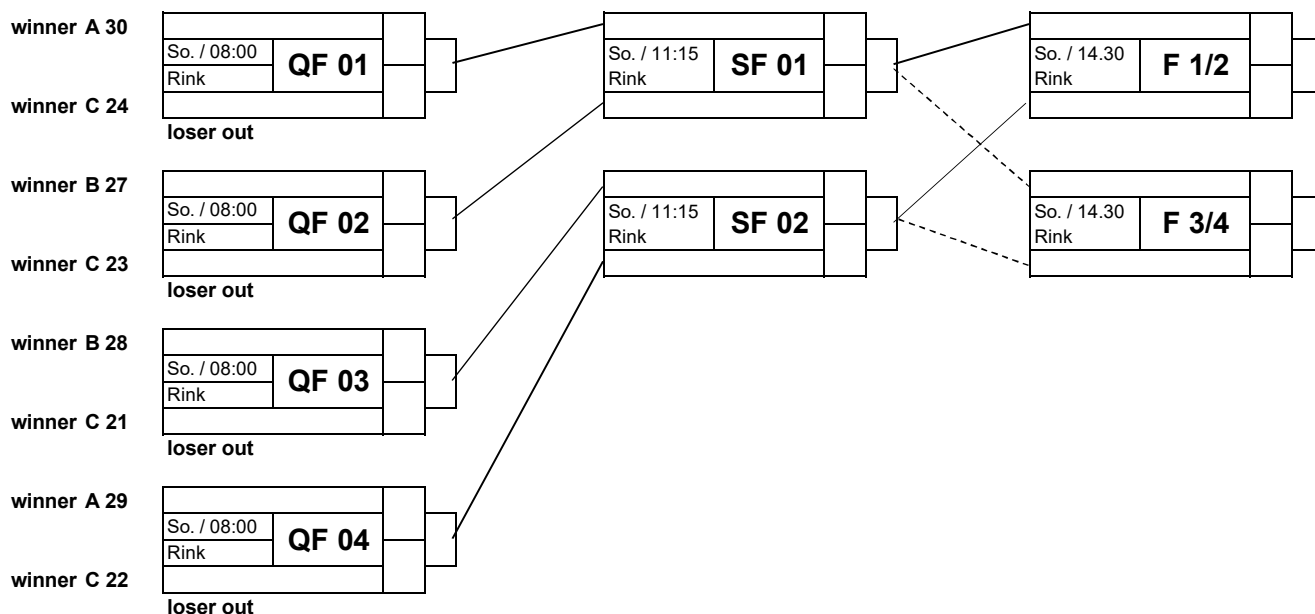

Freitag bis Sonntag live auf www.youtube.com/user/curlingchampionstour und www.youtube.com/user/WorldCurlingTV
 On Friday to Sunday the games will be streamed live online on www.youtube.com/user/curlingchampionstour and www.youtube.com/user/WorldCurlingTV

Rinkzuteilungen können, wenn notwendig, geändert werden / sheets may be changed if necessary

Finals Consolation-Cup

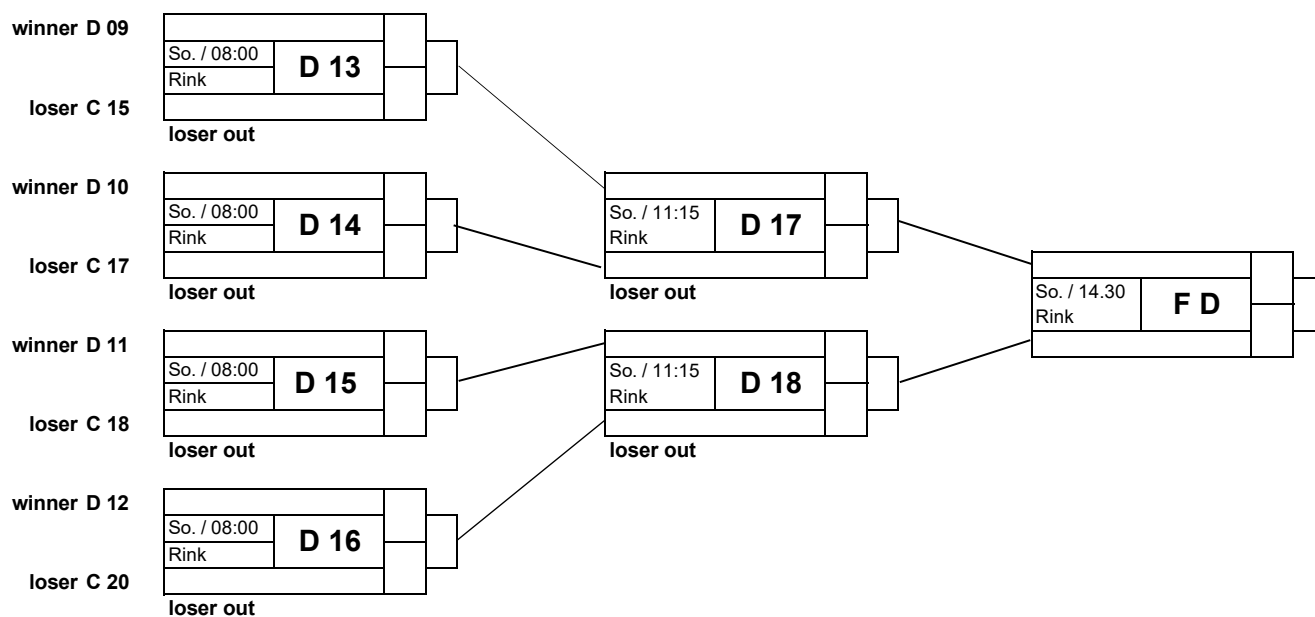

Rinkzuteilungen können, wenn notwendig, geändert werden / sheets may be changed if necessary

Wir bringen für Sie Metall und Glas in Form

SWM
Metallbautechnik AG

Scheuermatt 1, 3507 Biglen
Tel. 031 702 10 10
www.swm-metallbau.ch

Inhaber: Ch. + B. Wyler, Ferenberg

- Blechbearbeitung
- Fenster und Türen
- Wintergarten
- Glasbau
- Geländer
- Stahlbau
- Reparaturen
- Brandschutz



Lignum Zimmermann

Schreiner-Service
Bielstrasse 21a
3053 Münchenbuchsee
Mobile 079 455 06 59

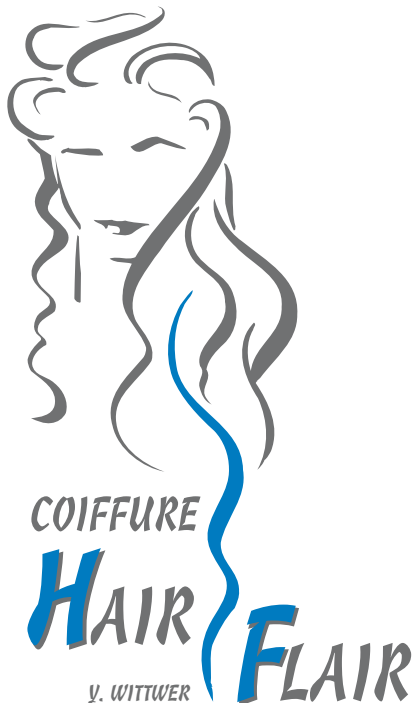

- Curlsys® (Lockenschneide-technik nach Brian McLean)
- Verschiedene Dauerwelltechniken
- Modische Farbveränderungen
- Herren Haarschnitte
- Kinder Haarschnitte

Yvonne Wittwer
Mittelstrasse 9
3012 Bern
Tel. 031 301 71 42
www.coiffeur-hairflair.ch



EVEFUERST Massage & Bewegung

Ostermundigenstr. 73 • 3006 Bern • www.evefuerst.ch • Mobile 079 417 92 75

MASSAGE

klassische Massagen
Sportmassagen
Triggerpunktmassage
Schöpfen

BEWEGUNG

Ich biete Ihnen ein Bewegungsprogramm nach Ihren Bedürfnissen an. Mein Personal-Training richtet sich an Menschen jeden Alters.

Werden wir zusammen aktiv!

CHF 60.– pro Stunde
(Beim 1. Termin 10% Rabatt, gültig bis Juli 2018)

CHF 50.– pro Stunde
(Beim 1. Termin 10% Rabatt, gültig bis Juli 2018)

regiotextil
drucken • sticken • lasern

**Berufs-, Vereins- und Sportbekleidung
Werbeartikel, Drucksachen**

Liliane Gerber
Thunstrasse 2
3672 Oberdiessbach
info@regiotextil.ch

Mobile 079 426 17 06
Tel. 031 771 18 48
Fax 031 771 18 49
www.regiotextil.ch



Baden Regio HBL

Nicole Schwägli, Alina Pätz (Skip), Marisa Winkelhausen, Nadine Lehmann, Mirjam Ott (Coach)

*World Champion 2015
Swiss Champion 2015, 2017
Winner Int. Bernese ladies cup 2015, 2017
Winner Stockholm ladies cup 2017*



China 1

Bingyu Wang (Skip), Yan Zhou, Jinli Liu, Jingyi Ma

*Winner Driving Force Abbotsford 2016
Winner Colonial Square Ladies Classic 2016
Winner Women Masters Basel 2017*



Bern Inter

Stefanie Berset, Jana Stritt (Skip), Aline Fellmann, Aline Schlachter



China 2

Yilun Jiang (Skip), Xindi Jiang, Mingyue Yao, Hui Yan



Bern Viktoria Eden juniors

Jasmin Villars, Livia Lauper, Sabrina Klossner, Michelle Schlachter (Skip), Simone Wilhelm



Czech. Rep.

Anna Kubeskova (Skip), Klara Svatonova, Tereza Pliskova, Alzbeta Baudysova, Ezhen Kolchevskaia

*Winner Euronics European Masters 2017
Winner ZO women tournament Wetzikon 2017*



Willkommen
beim Coiffeur
Ihrem Haarschnitt
zu Liebe!

Coiffeur Berset
Monbijoustrasse 67 Tel. 031 371 46 73



HÄSLERTREUHAND »

Bahnhofstrasse 65
3400 Burgdorf

079 276 75 20
sh@haesler-treuhand.ch
www.haesler-treuhand.ch

Stefan Häslер, Mitglied CC Bern



BLASERCAFÉ
SUISSE 

Perfekter Espresso für zu
Hause oder bei der Arbeit.

Die Berner Rösterei seit 1922.
www.blasercafe.ch/shop



RIGGENBACH
GARTEN UND LANDSCHAFT

RIGGENBACH GmbH, GARTEN UND LANDSCHAFT, WANGENTALSTRASSE 209, 3173 OBERWANGEN B. BERN
TELEFON 031/98005780, GARTEN@RIGGENBACH-LANDSCHAFT.CH, WWW.RIGGENBACH-LANDSCHAFT.CH



Heinz Wyler
Fotomedia GmbH

Alte Fotos und Negative retten:

Haben Sie auch alte Negative und Fotos die im Estrich oder Keller vergammeln?
Warten Sie nicht länger.

Ich helfe Ihnen diese wertvollen Schätze zu retten und fachgerecht zu konvertieren und zu restaurieren. Ich digitalisiere analoges Bildmaterial (ab Negativen verschiedener Art oder auch von Positiven)

Verlangen Sie eine unverbindliche Offerte.

Bächlisbrunnenstrasse 41, 1713 St. Antoni



www.heinzwyler.ch



Denmark

Ane Hansen, Christine Grønbech, Mette De Neergaard, Angelina Jensen (Skip), Camilla Jensen



Finland 2

Ulla Sten, Janina Lindström, Mari Hansen (Skip), Elina Virtaala



Dübendorf

Marina Hauser (Skip), Cynthia Gertsch, Jessica Jäggi, Lara Moser



Flims

Binia Feltscher (Skip), Irene Schori, Al Moore (Coach), Franziska Kaufmann, Carole Howald

World Champions 2014, 2016

European Champions 2014

Swiss Champions 2014, 2016

Winner ZO women tournament 2015, 2016

Winner Euronics European Masters 2016



Finland 1

Lotta Immonen, Jenni Räsänen, Maija Salmiovirta, Eszter Juhász, Oona Kauste (Skip)



Flims-St. Gallen juniors

Nehla Meier, Vanessa Tonoli, Laura Engler, Raphaela Keiser (Skip)

Second place Swiss juniors Championship 2017

Winner EJCT Oslo 2017



Grotto Ticino Pizzeria Cafiero am Breitenrainplatz 3014 Bern

Saisongerecht, frisch und authentisch!

Geniessen sie unsere
Tessiner- und Italienischen Spezialitäten

Durchgehend warme Küche von 11.30 bis 22:45 Uhr
Jeden Tag geöffnet! Telefon: 031/ 331 96 77

www.grotto-ticino.ch



Für perfekte Hausgeräte...



Wyser AG
Waldeggstrasse 30
3097 Liebefeld

Telefon 031 997 34 34
Telefax 031 997 34 35
wyser.ch info@wyser.ch

wyser

Teams



Germany 1

Josephine Obermann, Daniela Jentsch (Skip), Anaelena Jentsch, Pia-Lisa Schöll

Winner Riga International Challenge 2016, 2017



Italy

Diana Gaspari (Skip), Veronica Zappone, Chiara Olivieri, Angela Romei, Stefania Constantini

Third place European Championship 2017



Germany 2

Andrea Schöpp (Skip), Monika Wagner, Lisa Ruch, Kerstin Ruch, Fabienne Bachmann



Japan

Chiaki Matsumura (Skip), Emi Shimizu, Ikue Kitazawa, Hasumi Ishigooka, Seina Nakajima



Hungary

Dorottya Micheller, Vera Kalocsai, Nikolett Sándor, Henrietta Miklai, Dorottya Palancsa (Skip)



Lausanne-Olympique Morges Gstaad

Anaëlle Ciganek, Mélissa Tanner (Skip), Celine Schwizgebel, Emma Suter

Lightrider E1

Vermutlich das beste
E-Mountainbike der Welt.



Walo Bertschinger – Ihr Partner für alle Bauwerke.

Strassenbau Tiefbau Hochbau Damm- und Deponiebau
Gussasphalt Lärmschutz Untertagbau
Industrieböden und Decorbeläge Gleisbau und
Bahntechnik Betonsanierungen Sportbeläge
Wasserbau TU-Infrastruktur Immobilienentwicklung

Walo Bertschinger AG Bern
Feldstrasse 42
3073 Gümligen
Telefon 031 941 21 21
Telefax 031 941 34 04
walo.bern@walo.ch
www.walo.ch





Luzern juniors

Elena Mathis, Anna Gut, Melina Bezzola, Selina Witschonke (Skip)

Swiss juniors Champions 2016, 2017



Schaffhausen Vitodata

Chantal Widmer (Skip), Larissa Berchtold, Roxane Héritier, Lara Stocker

Winner Tallinn Ladies Challenger 2017



Russia 1

Margarita Fomina, Alexandra Raeva, Anna Sidorova (Skip), Nkeiruka Ezekh, Alina Kovaleva

European Champions 2015

Winner Women Masters Basel 2015

Third place World Championship 2015, 2016

Second place World Championship 2017



Scotland 1

Eve Muirhead (Skip), Anna Sloan, Vicki Adams, Lauren Gray

Second place European Championship 2015

Winner Westjet Player's Championship 2016

Winner Women Masters Basel 2016

Third place European Championship 2016

Winner Glynnhill Ladies 2017

Winner HDF Insurance Shoot-Out 2017

Third Place World Championship 2017

European Champions 2017



Russia 2

Julia Portunova, Julia Guizeva, Galina Arsenkina, Uliana Vasilyeva, Victoria Moiseeva (Skip)

European Champions 2016

Winner Crestwood Ladies Fall Classic 2017



Scotland 2

Jennifer Dodds, Alice Spence, Vicky Wright, Hannah Fleming (Skip), Nancy Smith (Coach)

K. W. WEYERMANN AG



3018 BERN

Bottigenstrasse 114

Telefon 031 992 14 16

Fax 031 981 29 22

www.weyermannag.ch

info@weyermannag.ch

Bedachungen

Fassadenbau



Bäckerei Konditorei Café

Breitenrain & Länggasse

Bern

Teams



Scotland 3

Rachel Hannen, Rachael Halliday, Gina Aitken, Claire Hamilton (Skip)



Sweden 2

Annete Norberg (Skip), Therese Westman, Johanna Heldin, Sarah Pengel, Tilde Vermelin



Scotland 4

Sophie Jackson (Skip) Naomi Brown, Mili Smith, Sophie Sinclair



USA 1

Jamie Sinclair (Skip), Alexandra Carlson, Vicky Persinger, Monica Walker

Winner Shorty Jenkins Classic 2017



Sweden 1

Isabella Wranå (Skip), Almida De Val, Jennie Wåhlin, Fanny Sjöberg



USA 2

Cory Christensen (Skip), Sarah Anderson, Taylor Anderson, Jenna Haag

Winner St. Paul Cash Spiel 2015, 2016

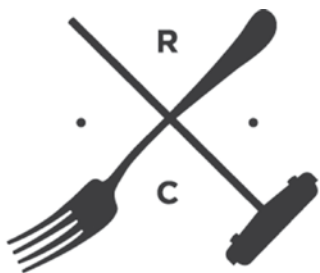

RESTAURANT & BAR
CALEDONIA

EIN BETRIEB DER SPORTGASTRO AG

Mingerstrasse 16
3014 Bern

Tel. 031 331 99 40
Fax 031 331 44 82

info@caledonia-bern.ch
www.caledonia-bern.ch

RESTAURANT

Le mazot



BÄRENPLATZ 5
3011 BERN
TEL. 031 311 70 88
FAX 031 311 36 57

**Die besten Fondues, Raclettes
und Walliserspezialitäten!**

O Müller



bauspenglerei.ch
079 448 91 17

Kocher & Partner

Kocher & Partner Architekten AG
Industriestrasse 12
CH-3186 Düringen

Phone +41 26 492 94 49
Fax +41 26 493 33 64

headoffice@kocher-partner.ch
www.kocher-partner.ch



HORIBE AG

Riesen Holzbau
3532 Zäziwil
Tel. 031 711 59 09

Wünscht guet Stei!
www.horibe-ag.ch

Die Lösung in Holz!



- Tragkonstruktionen
- Elementbau
- Renovationen
- Fenster / Türen
- Innenausbau
- Parkett
- Cellulosen-Dämmung
- Fassaden



Uzwil

Nina Ledergerber, Claudia Baumann, Ursi Hegner (Skip), Imogen Oona Lehmann



Wetzikon

Lisa Gisler, Céline Koller, Christine Urech (Coach) Briar Hürlimann, Elena Stern (Skip)

MAKEDESIGN MK

- Fahrzeug- und Gebäudebeschriftung
- Digitaldruck
- PVC-Blachen

leben und kleben lassen | www.makedesign.ch

... damit auch Ihre Werbung ins Auge sticht!

Media Design Bracher GmbH

Flugbrunnen 410
3065 Bolligen
Mobile 079 471 71 16
info@mediadesign-bracher.ch
www.mediadesign-bracher.ch

Gestaltung • Werbe-Grafik • Logo-Design • Beschriftungen

Gesundheitsmassagen Nina Hürlimann

Fussreflexzonenmassage, Klassische Massage, Rücken-Nacken-Behandlungen, Schröpfen

Fischerweg 3, 3012 Bern, 078 871 30 12
www.gesundheitsmassagen-bern.ch

Von fast allen Krankenkassen mit Zusatzversicherung anerkannt

Behälter
Apparate
Maschinen

Wir konstruieren Ihre Idee und fabrizieren alles aus rostfreiem Stahl

Ihre Zufriedenheit ist unser Ziel

BAMINOX
BEHÄLTER • APPARATE • MASCHINEN

BAMINOX AG • BOLLSTRASSE 43A • CH-3076 WORB
TEL. +41 (0)31 832 05 00 • FAX +41 (0)31 832 05 04
INFO@BAMINOX.CH • WWW.BAMINOX.CH

Impressum

Auflage: 500 Ex.

Layout, Gestaltung: Media Design Bracher GmbH, www.mediadesign-bracher.ch

Druck: Druckerei Ruch AG, Worblentalstrasse 28, 3063 Ittigen, www.ruchdruck.ch

Spielsystem

Es wird ein Triple-Knock-out System mit 32 Teams gespielt und einem Consolation Cup dazu.

- Alle 32 Teams starten in der A-Road.
- Verlierer der A-Road fallen in die B-Road, Verlierer der B-Road in die C-Road.
- Sämtliche Verlierer in der C-Road, die vor dem letzten Spiel am Samstag um 16.00 Uhr ausscheiden, spielen im Consolation Cup weiter. Teams welche am Samstag im Spiel um 16.00 Uhr in der C-Road verlieren, scheiden aus.
- Der Consolation-Cup wird im K.O.-System gespielt, d.h. die Siegerinnen einer Partie spielen weiter, die Verliererinnen scheiden jeweils aus.
- Aus der A-Road und B-Road qualifizieren sich für die Viertelfinals je zwei Teams, aus der C-Road vier Teams.
- Die Verlierer der Viertelfinals scheiden aus und werden alle auf Rang 5 rangiert und erhalten dieselbe Preissumme.
- Das Spiel um Rang 3 und 4 wird ausgespielt.

Hammer

- Vor jedem Vorrundenspiel wird der Hammer per Last Shot Draw (LSD) ermittelt. Pro Team spielt eine Spielerin einen Stein. Wischen ist erlaubt.
- Ein Münzwurf entscheidet, welches Team entweder den zu spielenden Handle wählt und mit dem LSD beginnt oder die Steinfarbe wählt und als zweites Team den LSD spielt. Das zweite Team spielt immer den anderen Handle!
- Ein Probestein pro Team kann gegen das Home-End gespielt werden. Die beiden Probesteine werden unmittelbar nacheinander gespielt.
- Der LSD erfolgt immer gegen das Home-End.
- Wenn kein Stein im Haus zu liegen kommt oder beide Steine die gleiche Distanz aufweisen, entscheidet ein Münzwurf (Toss) über den Hammer.
- Ab den Viertelfinals wählt dasjenige Team, welches sich aus der höheren Road qualifiziert hat, das Recht des Hammers oder die Steinfarbe.
- Treffen zwei Teams aus derselben Road aufeinander, entscheidet ein LSD über den Hammer.

- Im Consolation-Cup wird der Hammer immer durch den LSD entschieden.

- Bei Bedarf liegen zwei Messgeräte bereit.

Spieldauer

- Alle Spiele gehen über 8 Ends. Steht ein Spiel nach 8 Ends unentschieden, folgt sofort ein Zusatzend. Gibt es im Zusatzend keine Entscheidung, so gewinnt dasjenige Team, welches im Zusatzend nicht das Recht des letzten Steins hatte.
- Nur im Final wird mit Zusatzends bis zur Entscheidung gespielt.

Aufgabe

- Ein Spiel kann zu jedem Zeitpunkt aufgegeben werden. Ausnahme: Halbfinal- und Finalspiele dürfen frühestens nach 6 Ends vorzeitig abgebrochen werden!
- Für nicht oder nicht korrekt ausgetragene Finalspiele wird kein Preisgeld an die beteiligten Teams ausbezahlt!

Verspätung

- Verspätet sich ein Team um 15 Minuten oder länger, so verliert es forfait.

Zeitlimite

- Es gibt keine Zeitlimite. Die Teams werden aber gebeten zügig zu spielen. Bei langsamen Spielen kann ein Team von der Spielleitung zu schnellerem Spielen aufgefordert werden. Bei erneuter Aufforderung, muss der Stein innerhalb 45 Sekunden gespielt werden oder er wird aus dem Spiel genommen!

Regeln und Besenregel

- Das Turnier wird gemäss den Regeln vom Weltcurlingverband durchgeführt. Bei Unstimmigkeiten entscheidet die Spielleitung endgültig.
- Es gelten die Wisch- und Ausrüsterregeln des WCF.

Time outs

- Time-Outs sind keine erlaubt.



We will play a triple-knock-out system with 32 teams and a Consolation Cup

- All 32 teams start in the A-Road. The first loss relegates a team to the B-Road and a second loss relegates it to the C-Road.
- All losers in the C-Road who are eliminated before the last game on Saturday at 4.00 p.m. continue to play in the Consolation Cup.
- Teams who lose the C-Road game on Saturday at 4.00 p.m. are eliminated from the tournament.
- The Consolation Cup will be played in the k.o.-system. That means the winner of a game goes to the next round, the loser of a game is eliminated.
- Two qualifiers each advance to the Quarter Final from the A- and B-Road, four qualifiers from the C-Road.
- Quarter Final losers are ranked 5th with equal amounts of prize money. The game for rank 3 is played.

Hammer

- The hammer will be decided by Last Stone Draw (LSD) before each game. One player per team plays one rock. Sweeping is permitted.
- A coin toss decides which team can choose to go 1st and decide the turn or go 2nd and choose the colour. The 2nd team must throw the other handle.
- One practice stone per team may be played towards the home end. The two practice stones must be thrown consecutively.
- The LSD will always be played towards the home end!
- If neither stone finishes in the house, or both stones record the same distance, a coin toss decides which team has to start.
- Throughout all playoff games the team who qualified through the higher road can choose either hammer or stone colour.
- In case of equally ranked teams, a LSD determines the hammer.
- In the Consolation Cup the hammer is always decided by a LSD.

- Two draw shot measuring devices are available if needed.

Game Duration

- All games are played over 8 ends with an extra end if needed.
- In case of a blank extra end the team without the hammer in that end automatically wins the game.
- Only the Final will be played with as many extra ends as needed to decide the winner.

Giving Up

- In regular rounds of play games can be conceded at any time.
- In the Semi-Final and Final a minimum of 6 Ends has to be played.
- For final games that are played incorrectly or not played at all, no prize money will be paid to all involved teams.

Delay

- Teams that show up more than 15 minutes late for a draw lose that game

Time Limit

- There is no time limit. However, we kindly ask teams to play in a timely manner. In case of slow play, the game masters reserve the right to ask a team to play more quickly. In case the game masters have to repeat that request, a 45 second time limit will be set. If the stone is not played within these 45 seconds, it will be taken out of play!

Rules and broom regulation

- The tournament will be played according to the rules of the WCF. If necessary, the supervisor of the games will make ruling decisions.
- WCF's current sweeping and equipment rules shall apply. Teams enforce the rules between each other.

Time Outs

- No timeouts are allowed.

Prize money

International Bernese Ladies Cup

1 Place	CHF	6'000.–
2 Place	CHF	4'000.–
3 Place	CHF	3'000.–
4 Place	CHF	2'000.–
5 Place	CHF	1'000.–

Consolation Cup

1 Place	CHF	1'000.–
2 Place	CHF	500.–

Total Prize money CHF 20'500.–



Individualreisen
Flüge
Camper & 4x4 Reisen
Mietwagen
Hotels
Tauchreisen
Badeferien

Spitalgasse 4, 2 Stock
3011 Bern

Tel.: +41 (0)31 313 18 18
Fax: +41 (0)31 313 18 19
reisen@hangloose.ch

Öffnungszeiten:
Mo. - Fr. 9 - 18 Uhr
Donnerstag 9 - 20 Uhr
Samstag 9 - 12 Uhr

www.hangloose.ch

Ihr Reisespezialist im Herzen von Bern



Australien



Neuseeland



USA



Yukon & Alaska



Kanada



Costa Rica - Zentralamerika



Südliches Afrika



Tauchreisen



Südostasien

Winner of the 49. International Bernese Ladies Cup



Baden Regio HBL
Alina Pätz



Winner of the Consolation Cup

Denmark 1
Madeleine Dupont



Kanadalachs

Kanadische Spezialitäten aus Aegerten

Alte Bernstrasse 11 b
2558 Aegerten
032 373 20 20
info@kanadalachs.ch
www.kanadalachs.ch

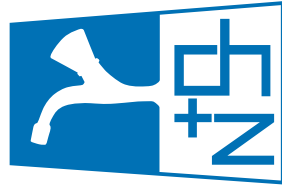

Chapuis+
Zürcher AG
Bern

Gfeller heizungsbau ag

Ein Unternehmen der Chapuis+Zürcher AG

friedli ag

Ein Unternehmen der Chapuis+Zürcher AG



La
CUISINE
MÜNSINGEN AG

KÜCHE BAD WOHNRAUM

La cuisine Münsingen AG

Schulhausgasse 1 3110 Münsingen
T 031 720 20 60 info@lacuisineag.ch
F 031 720 20 69 www.lacuisineag.ch

Winner Teams



Year	Team	Skip
1968	Langenthal	H. Leuenberger
1969	Thun Kyburg	V. Flückiger (Heidi Schlapbach)
1970	Bern Egghölzli	R. de Grenus
1979	Thun Damen	Ameli Fischer
1980	RVCC Lahr 1	Halga Philips (1. year with international teams)
1982	Dübendorf 1	Dorli Broger
1983	Genf Damen	Laurence Burkhalter
1984	Bern Egghölzli	Erika Müller
1985	Oberstdorf	Almut Hege
1986	Canada	Linda Moore
1989	Canada 1	Heather Houston
1990	Bern Egghölzli	Cristina Lestander
1991	Scotland	Carolyn Hutchinson
1992	Zug	Graziella Grichting
1993	Winterthur	Marianne Flotron
1994	Canada	Sandra Peterson (Schmirler)
1995	Bern Egghölzli	Mirjam Ott
1996	Sweden	Anette Norberg
1997	Wallisellen	Luzia Ebnöther
1998	Sweden	Elisabeth Gustavson
1999	Sweden	Elisabeth Gustavson
2000	Sweden	Maria Engholm (Prytz)
2001	Canada	Kelley Law
2002	Canada	Colleen Jones
2003	Scotland	Rhona Martin
2004	Bern	Luzia Ebnöther
2005	Flims	Mirjam Ott
2006	Canada	Jennifer Jones
2007	Sweden	Anette Norberg
2008	Canada	Kelly Scott
2009	Canada	Shannon Kleibrink
2010	Canada	Jennifer Jones
2011	Denmark	Lene Nielsen
2012	Bern	Michèle Jäggi
2013	Aarau	Silvana Tirinzoni
2014	Scotland	Eve Muirhead
2015	Baden Regio	Alina Pätz
2016	Aarau	Silvana Tirinzoni
2017	Baden Regio	Alina Pätz

Kann eine Bank ein Fan sein?

Kommt drauf an. Wenn es um Curling geht:
Auf jeden Fall. Den Internationalen Berner Damen Cup
unterstützen wir auch weiterhin als treuer Sponsor
und wünschen ihnen gut Stein beim Turnier.

Bank
Banque
Banca

CLER